

Vent-Axia® Uniflex plus +

“Easy to install ventilation
for a healthy home”

RVK 125

NL/DE Ref. 8000000543

BE/FR Ref. 3001000242

UK Ref. 479376

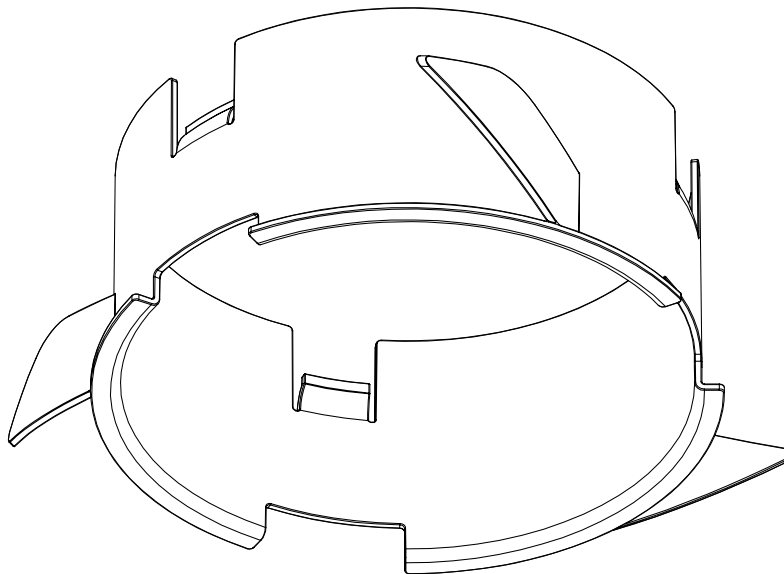

EN This system contains an approved biocide (silver ions encapsulated in a ceramic material – Bactiglas AM91874) to minimize bacterial formation;
NL Dit systeem bevat een goedgekeurd biocide (Zilverionen ingekapseld in keramisch materiaal - Bactiglas AM91874) om bacterievorming tot een minimum te beperken;
DE Dieses System enthält ein zugelassenes Biocid (Silberionen in einem Keramikmaterial eingekapselt - Bactiglas AM91874), um die Bildung von Bakterien zu minimieren;
FR Ce système contient un biocide approuvé (ions d'argent encapsulés dans un matériau céramique – Bactiglas AM91874) pour minimiser la formation de bactéries;

DK Dette system indeholder et godkendt biocid (sølvioner indkapslet i keramisk materiale - Bactiglas AM91874) for at minimere bakteriedannelse;
PL System ten zawiera zatwierdzony środek biobójczy (jony srebra zamknięte w materiale ceramicznym - Bactiglas AM91874) w celu zminimalizowania rozwoju bakterii;
IT Questo sistema contiene un biocida approvato (ioni d'argento incapsulati in un materiale ceramico - Bactiglas AM91874) per ridurre al minimo la formazione di batteri.

i.a.w. Biocidal Products Regulation (EU 528/2012)

www.vent-axia.nl

www.vent-axia.be

www.vent-axia.com

Vent-Axia B.V. - Kerver 16 - 5521 DB Eersel Nederland

9915300009

GENUINE **Vent-Axia** GENUINE **Vent-Axia** GENUINE **Vent-Axia** GENUINE **Vent-Axia** GENUINE **Vent-Axia** GENUINE **Vent-Axia**



Vent-Axia

RVK 125 - Kraag voor regelbaar ventiel

RVK 125 - Collier pour bouche de ventilation réglable

RVK 125 - Kragen für regelbares Ventil

RVK 125 - Collar for adjustable valve

NL - Zie instructie hiernaast: 1. Verwijder de grootste van de twee rubberen ringen. 2. Schuif de kraag (RVK 125) op de aangegeven positie. 3. Plaats het ventiel in het verlaagde plafond. Draai daarbij het ventiel vast met de wijzers van de klok mee. (Bij gebruik van flexibele slang raden wij Ø127 mm aan).

RVK 125 is geschikt voor RV 125, RVG 125 en RVV 125.

FR - Voir les instructions ci-contre à droite: 1. Enlevez la plus grande des deux joints en caoutchouc. 2. Faites glisser le collier RVK 125 jusqu'à la position indiquée. 3. Placez la bouche de ventilation dans le plafond suspendu. Fixez la bouche de ventilation en la tournant dans le sens des aiguilles d'une montre. (Nous recommandons Ø127 mm lorsque vous utilisez des canalisations flexibles).

RVK 125 convient aux types RV 125, RVG 125 et RVV 125.

DE - Siehe Anweisungen auf der rechten Seite: 1. Entfernen Sie den größeren der beiden Gummiringe. 2. Schieben Sie den Kragen (RVK 125) in die angezeigte Position. 3. Platzieren Ziehen Sie das Ventil im Uhrzeigersinn fest. (Wir empfehlen Ø127 mm bei Verwendung eines flexiblen Schlauches).

RVK 125 ist geeignet für RV 125, RVG 125 und RVV 125.

EN - See instructions on the right: 1. Remove the larger of the two rubber rings. 2. Slide the collar (RVK 125) to the indicated position. 3. Place the valve in the suspended ceiling by mounting the valve clockwise. (We recommend Ø127 mm when using flexible ducts).

RVK 125 is suitable for RV 125, RVG 125, and RVV 125.

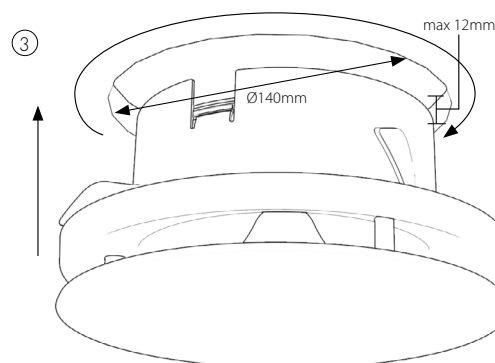
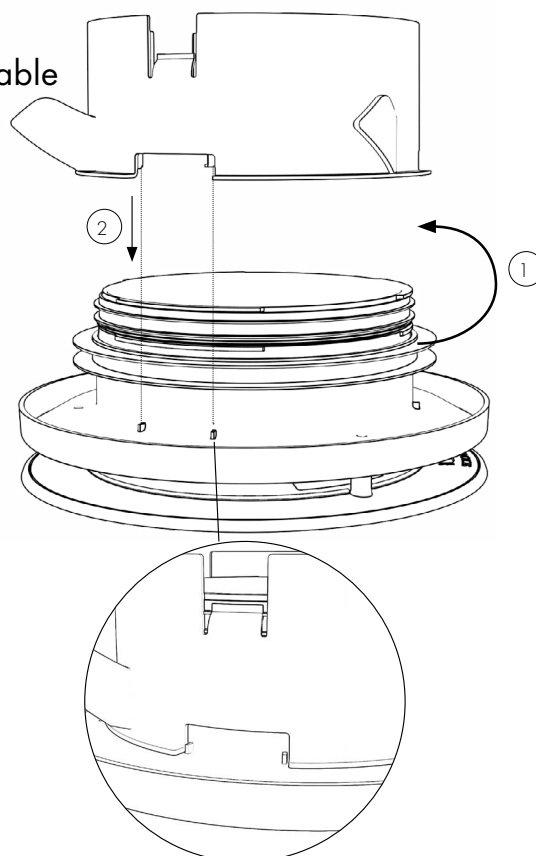

8 719956 560040 >